

М18 и Q45UR – ПРОВЕРКА ВЫСОТЫ ШТАБЕЛЯ УЛЬТРАЗВУКОМ

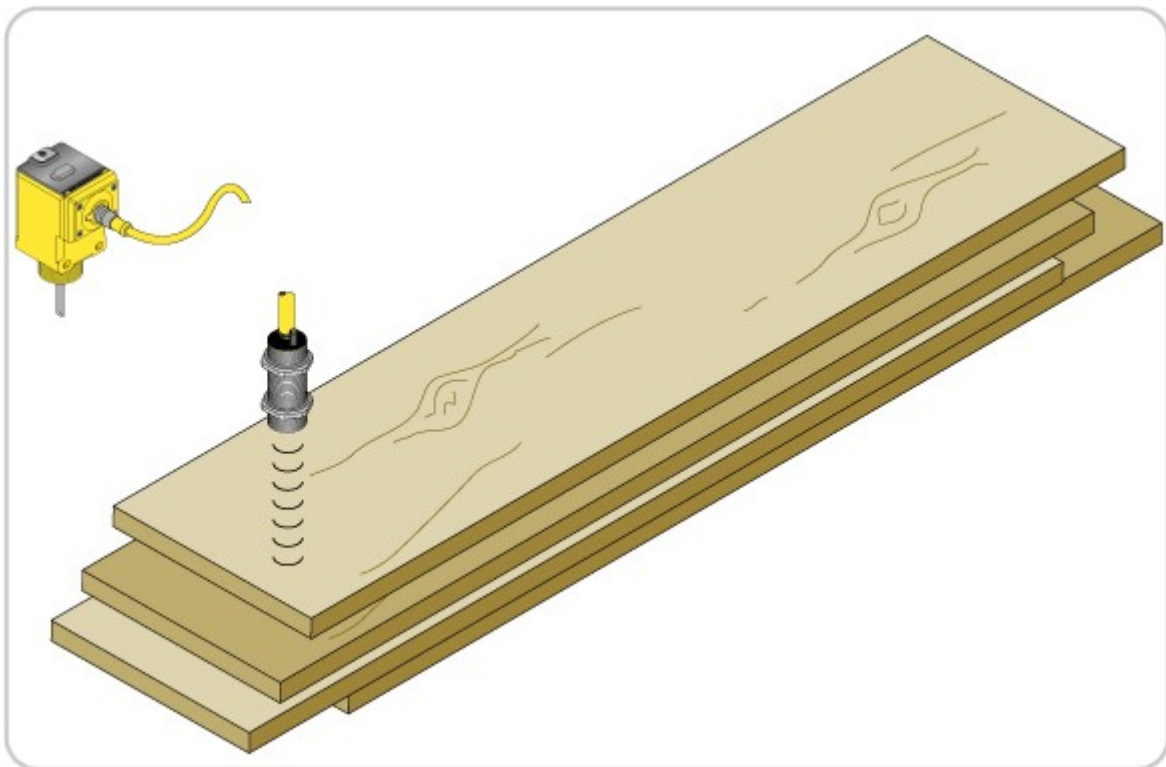

Цель: проверить и подтвердить необходимое количество досок, сложенных в штабель.

Контроллер серии Q45UR настраивается датчиком на заданную высоту и DIP-переключателями выбирается допустимый диапазон отклонения (т.е. минимальная и максимальная высота штабеля). Штабели со слишком большим или слишком малым количеством досок автоматически определяются и маркируются.



Модели датчиков: U-GAGE® M18C2.0 удаленный ультразвуковой датчик и Q45UR3BA63C -контроллер