

СВЕТОВАЯ ЗАВЕСА ДЛЯ СОЗДАНИЯ 3-Х МЕРНОЙ МОДЕЛИ ПРОФИЛЯ БРЕВНА

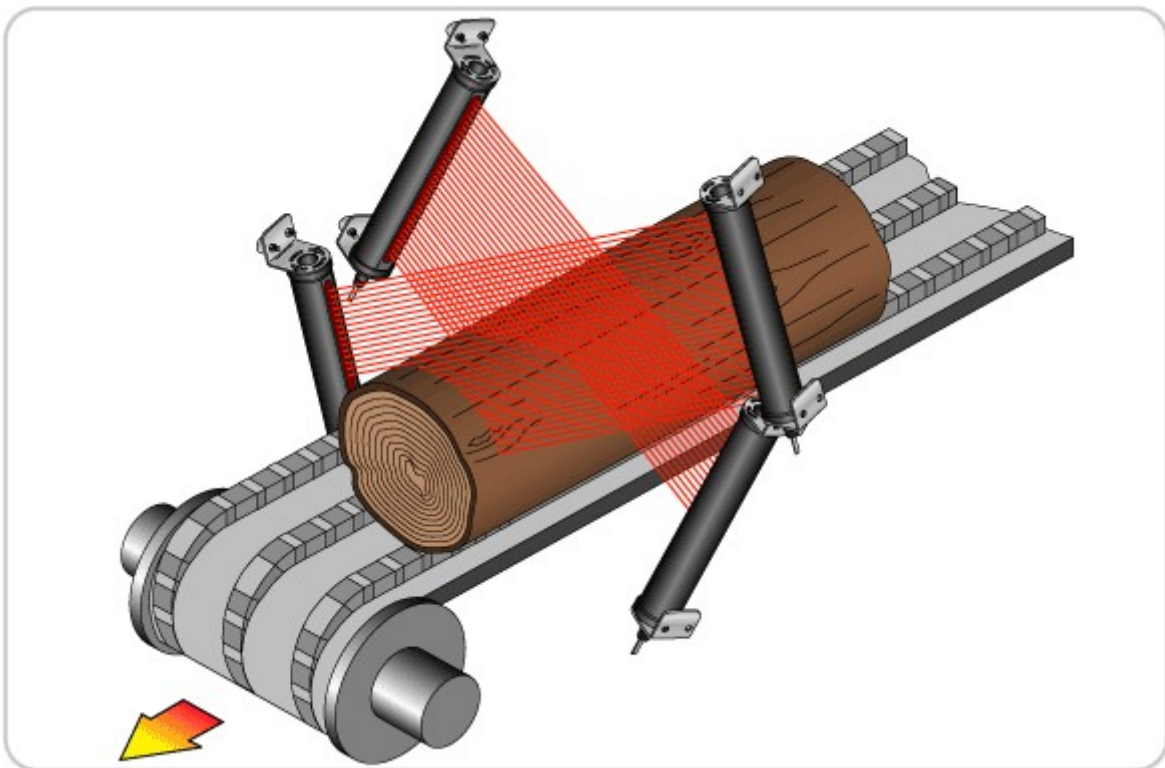

Цель: определение профиля бревна для получения пиломатериалов оптимального размера.

Два и более BEAM-ARRAY – измерительных световых экранов расположены под разными углами вдоль длинного конвейера. От контроллера каждой измерительной системы данные о профиле бревна передаются в ведущий контроллер, который рассчитывает программу распиловки бревна наилучшим образом, с минимальными потерями.



Модели датчиков: BME448A - источник, BMR448A – приемник и BC1T – контроллер с последовательным выходом данных